

Gongoma : l'instrument.

D'origine Guinéenne, le Gongoma est à l'origine un « piano à doigts » réalisé avec une très grande demi calebasse. Il est tenu dans les mains et se joue avec les pouces. Il en existe toutefois réalisés à l'aide de caisses en bois comme dans cette fiche.

Matériel nécessaire et quantité.

- Caisse de vin de 6 bouteilles (26cm x 33cm x 17cm)
- Contreplaqué de 5mm de 26cm x 33cm
- Clous de 1,5/2 cm
- Colle à bois
- Vis avec écrous et rondelles d'environ 3cm de longueur et 4mm d'épaisseur
- Lames de scie à métaux (environ 2 par Gongoma)
- Baguette de bois d'environ 1,5cm x 1cm (40 cm par gongoma)

Outils utiles

- Perceuse avec mèche à bois de 0,5 cm ou scie sauteuse avec lame à bois
- Mini perceuse avec ponceuse
- Règle, feutre et verre d'environ 9 cm de diamètre
- Marteau

Fabrication

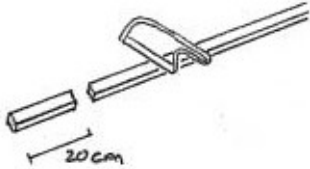
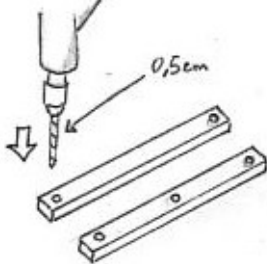
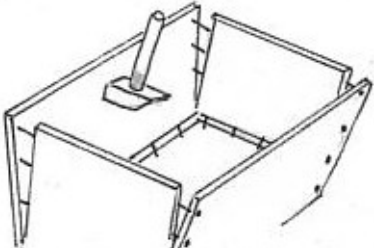
1- Découper 2 morceaux de baguette d'environ 20 cm de longueur.	
2- Percer les des baguettes à chaque bout à 1 cm environ de l'extrémité. Pour l'une des baguettes, percer aussi au milieu.	
3- Déboîter légèrement les côtés de la boîte de vin	

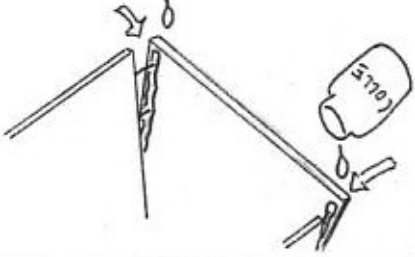
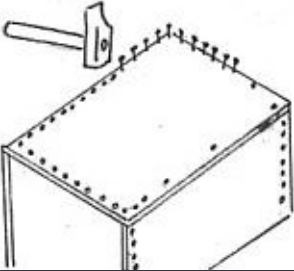
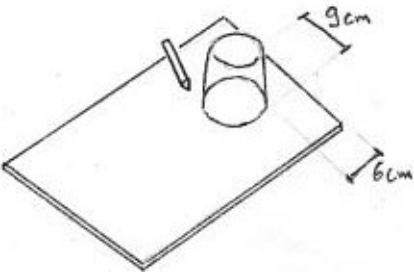
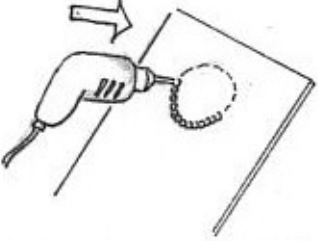
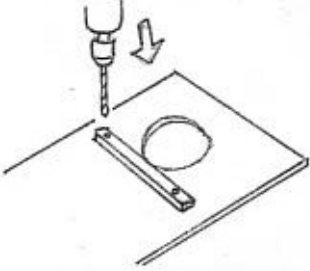
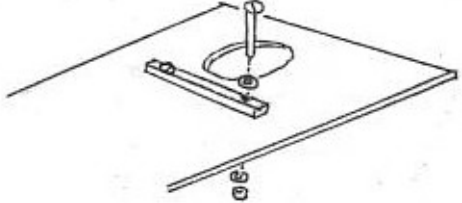
<p>4- Appliquer de la colle généreusement dans l'espace laissé entre les plaques de bois</p>	
<p>5- Re-clouer la boîte en rajoutant abondamment des clous.</p>	
<p>6- Sur le contreplaqué, marquer un trou (avec un verre par exemple) d'environ 9 cm de diamètre à environ 6cm d'un des bords les plus petits.</p>	
<p>7- Découper le trou à l'aide d'une scie sauteuse ou de la perceuse. Finir avec une râpe et la mini-ponceuse pour avoir une belle finition.</p>	
<p>8- Poser la réglette sur le contreplaqué en jouxtant le trou effectué auparavant, marquer l'emplacement des 2 trous de la réglette sur le contreplaqué et percer.</p>	
<p>9- Fixer la réglette sur le contreplaqué avec 2 vis et des rondelles sur le haut de la réglette et du côté du contreplaqué. Visser à fond.</p>	

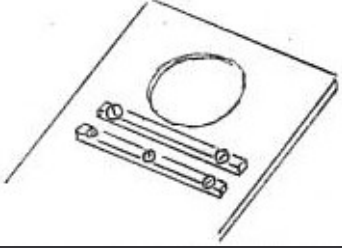
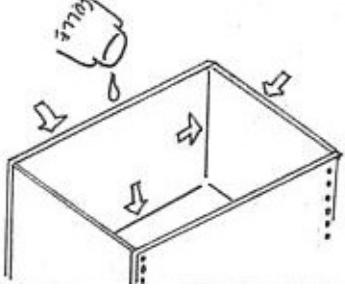
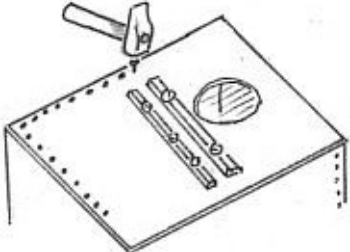
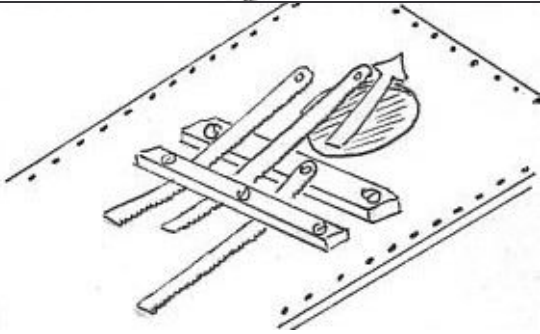
<p>10- Fixer de la même manière la deuxième réglette parallèlement à la première réglette et à environ 2 cm de distance. Ne pas visser à fond : laisser suffisamment d'espace pour pouvoir glisser sans problème les lames de scie à métaux.</p>	
<p>11- Appliquer de la colle sur les bords non recouverts de la caisse de vin. Rajouter de la colle si nécessaire à la jointure des plaques de bois. L'objectif est d'obtenir une caisse aussi étanche que possible pour que le son ne sorte que par l'ouverture faite sur le contreplaqué.</p>	
<p>12- Clouer abondamment le contreplaqué avec les réglettes sur la caisse de vin</p>	
<p>13- Casser en 2 les 2 lames de scie à métaux et faire passer les 4 lames sur la première réglette et sous la deuxième réglette.</p>	
<p>14- Les 4 lames doivent surplomber le trou avec 4 longueurs différentes pour donner 4 notes différentes. Une fois les notes « accordées », serrer les écrous de la 2^{ème} réglette.</p>	